



EFFE 3TI
PACKAGING TECHNOLOGIES

ROTAX S 3370
avvolgitrice semiautomatica



MADE IN ITALY
SINCE 1999

Your Products, Our Care

GARANZIA
3
anni

ROTAX

AVVOLGITRICE CERTIFICATA INDUSTRIA 4.0 CON PRESTIRO MOTORIZZATO

CARATTERISTICHE PRINCIPALI

- Progettata per l'avvolgimento, con film estensibile, di pallet aventi dimensioni fino a 1200 x 1200 mm con capacità di carico illimitata
- Altre altezze di avvolgimento disponibili:
 - fino a 2200 mm;
 - fino a 2600 mm;
 - fino a 3100 mm;
 - fino a 3600 mm.



La macchina dispone di un dispositivo IOT che ne permette il controllo attraverso un sistema basato su SecureCloud (optional)



Il sistema di **PRESTIRO MOTORIZZATO** è un dispositivo che permette di **ridurre la quantità di film estensibile** utilizzata per avvolgere ogni bancale, mantenendo un'ottima stabilità del prodotto (anche in caso di prodotti leggeri e poco stabili, che non sarebbe invece possibile avvolgere con sistemi tradizionali) ed assicurando un **allungamento del film fino al 300%** (1mt di film = 4 mt di film applicati al bancale con prestiro al 300%).

Il film estensibile viene erogato e prestirato ad una tensione costante tramite rulli, grazie ad un sistema elettronico che ne monitora la velocità.

PRESTIRO A 2 MOTORI (OPTIONAL)

Basata sullo stesso concetto del prestiro a motore singolo, la versione a 2 MOTORI è stata invece progettata per garantire un **risparmio ancora più grande**, fino ad arrivare ad uno stiro variabile del film estensibile che può raggiungere il **400%** (1m di film= 5m di film applicati sul bancale)!

CORDONATURA (OPTIONAL)

Inoltre, su entrambi i sistemi di prestiro, è possibile rinforzare i giri di film sul bancale aggiungendo il sistema pneumatico **di riduzione a corda**: esso permette infatti di ridurre la sezione del film, creando un vero e proprio "cordoncino" ultra resistente che garantisce dunque una **migliore stabilità** dei prodotti.



TOUCH SCREEN



PRESTIRO MOTORIZZATO



IOT

S3370

avvolgitrice semiautomatica

UN PASSO OLTRE IL MODELLO S3350 PERCHÈ CONSENTE DI EFFETTUARE AUTOMATICAMENTE GIRI DI RINFORZO FILM A DIVERSE ALTEZZE SUL PALLET

DATALOGGER.2 (OPTIONAL)



Sistema progettato e sviluppato da EFFE3ti srl per raccogliere in tempo reale su **piattaforma Cloud** i dati prodotti dalle macchine con pannello di controllo di ultima generazione; essi vengono raccolti, elaborati e condivisi per monitorare produzione, performance, consumi, stato delle macchine e produrre statistiche.

IL VALORE DELL'INFORMAZIONE

Tenete sotto controllo le attività delle macchine installate, verificate eventuali problemi, pianificate le manutenzioni e, grazie al controllo diretto del consumo di film estensibile, potete implementare business come la fornitura della

macchina avvolgitrice in modalità "pay per pallet".



monitoraggio
produttività



monitoraggio
consumi



miglioramento
efficienza



miglioramento
processi
produttivi



rapporti e
analisi

OPTIONAL:

CORVINA

Piattaforma di soluzioni avanzate di smart manufacturing e smart machines che consentono funzionalità di monitoraggio in tempo reale, manutenzione predittiva e controllo remoto.

TAGLIO AUTOMATICO DEL FILM

Installato nel gruppo porta bobina, consente il taglio automatico del film estensibile al termine del ciclo di avvolgimento.

SISTEMA DI RILEVAMENTO VOLUMETRICO

Una telecamera posizionata sulla parte superiore della macchina rileva il volume del prodotto.

SISTEMA FOTOGRAFICO

Può effettuare fino a 4 foto (una per lato del pallet) prima e dopo il processo di avvolgimento, utile per respingere contestazioni legate a merce mancante o danneggiata durante il trasporto.

SISTEMA DI PESATURA

Una bilancia sotto la tavola rotante rileva il peso del prodotto.

ROTAX S3370 è una macchina fasciapallet che da subito può migliorare l'efficienza della logistica aziendale **eliminando le fastidiose, dispendiose e spesso pericolose operazioni di avvolgimento manuale.**

Con Datalogger.2 (optional) tenete sotto controllo la macchina anche a **distanza**, programmate i cicli di avvolgimento e produceτε **statistiche** sui consumi e sui cicli di lavoro.



In EFFE3ti teniamo molto all'innovazione e ci impegniamo per lo sviluppo continuo dei prodotti. La sicurezza è una priorità, pertanto tutti i modelli ROTAX sono conformi alla direttiva macchine applicabile: garanzia di produzione in conformità ai requisiti di salute, sicurezza e ambiente.

CARATTERISTICHE TECNICHE

- Rapporto di prestiro fino a 300%; standard 200%
- Rilevamento automatico altezza pallet tramite fotocellula
- Programmazione separata giri di rinforzo alti e bassi
- Rotazione regolabile da 5 a 15 giri/minuto
- Posizione di fermata braccio controllata da sensore
- Velocità di salita e discesa del carrello portabobina regolabile tramite inverter
- Sistema anticaduta carrello portabobina
- Cicli di lavoro controllati da PLC
- Pannello touch screen
- Sistema di arresto rotazione tramite bumper di sicurezza e fotocellula
- Fissaggio a pavimento tramite tasselli
- Protezione IP55

ALIMENTAZIONE

- Tensione: 400-415 V trifase $\pm 10\%$
- Frequenza: 50 Hz
- Potenza installata: 3 kW
- Alimentazione ausiliari: 24 V DC

CARATTERISTICHE FILM (LLDPE) E BOBINA

- Spessore: 12 ÷ 30 μm
- Diametro interno bobina: 76 mm
- Altezza: 500 mm
- Peso massimo bobina: 20 kg
- Diametro massimo bobina: 250 mm

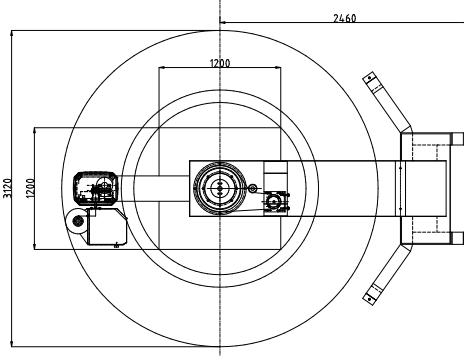
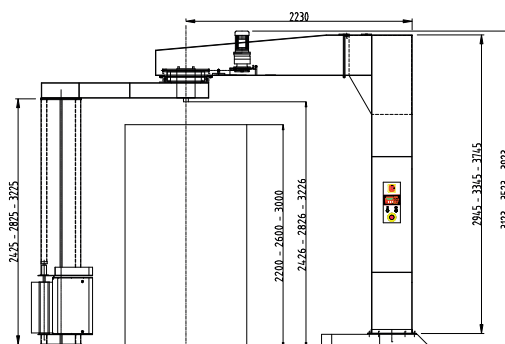

ROTAX S 3370
avvolgitrice semiautomatica

R2602

segui su



www.ffe3ti.com

EFFE3ti srl | C.so Garibaldi 298 | 13045 GATTINARA (VC) ITALY | +39 0163 828911

